

공간플레이 모듈가구

HOME DANT

조립설명서



한 번 설치한 제품은 반품할 수 없습니다.

차례

안전 주의.....	02
설치 주의 사항.....	03
제품 구성.....	07
기본 조립 방법.....	09
기본형.....	12
오픈형.....	14
도어형.....	17
코너형.....	21
모듈 종류	26
변형 예	28
제품 사양.....	31

안전 주의

사용자의 안전을 확보하고 재산상의 피해를 방지하기 위해 제품을 사용하기 전에 반드시 다음 사항을 숙지하시기 바랍니다.

- 제품을 화학 성분 주변에 보관하지 마세요.
- 제품을 온도가 높은 곳이나 화기 주변에 보관하지 마세요.
- 제품이 제대로 조립되었는지 확인하고, 오래되거나 손상된 부품은 교체하세요.
- 제품을 분리하고 조립할 때 장갑을 착용하고 손가락이 끼이지 않도록 주의하세요.
- 제품의 포장재 박스 또는 매트를 바닥에 깔고 조립하세요.
- 제품을 평평하고 안전한 장소에서 조립 또는 사용하세요.
- 제품에 올라가거나 매달리지 마세요.
- 제품에 충격 또는 무리한 힘을 가하지 마세요.
- 제품의 돌출된 부분이나 모서리에 닿지 않도록 주의하세요.
- 최대 적재 무게를 넘지 않도록 하고, 물건 적재 시 선반 전체 균형을 맞춰 물건을 적재하세요.

잘못된 사용이나 사용자 과실로 인한 제품 손상은 무상 서비스가 불가능합니다.

설치 주의 사항

■ 혼자 제품을 조립하는 것이 어렵나요?

혼자 조립하면 어려울 수 있습니다. 가능한 한 두 명이 함께 조립하세요.

■ 도구나 공구 없이 제품을 조립할 수 있나요?

조립 도구나 공구가 없으면 제품을 조립할 수 없습니다. 반드시 조립 망치 또는 형겅이나 양말로 감싼 쇠파스를 준비하여 조립하세요.

■ 제품을 벽면에 고정해야 하나요?

- 제품이 벽면에 제대로 고정되지 않으면 제품이 앞으로 넘어질 수 있습니다. 고객님의 안전을 위하여 제품을 벽면에 견고하게 고정하여 설치해 주세요.
- 본 제품은 콘크리트 벽에만 설치 가능합니다.

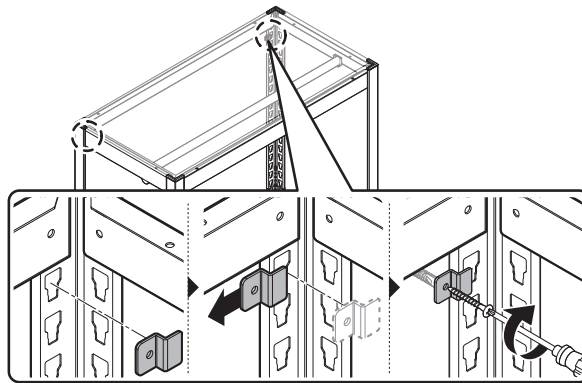

■ Tip 다른 형태로도 조립하여 사용할 수 있나요?

선반과 행거를 추가 및 교체하거나 선반의 위치를 조정하여 다양한 형태로 조립할 수 있습니다. 기본형 외의 다른 형태의 조립 예시는 26 페이지의 "모듈 종류"의 내용을 참조하세요.

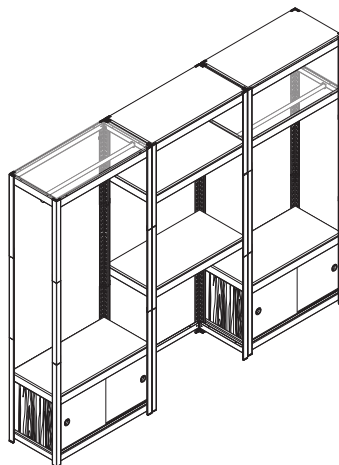

■ 제품은 어떻게 이동할 수 있나요?

혼자서는 제품을 이동할 수 없습니다. 두 명이 함께 기둥 연결 브래킷이 연결되지 않은 최하단부의 기둥을 잡고 원하는 방향으로 제품을 움직이세요. 제품에서 선반만 분리하면 더욱 쉽게 이동할 수 있습니다.

■ 기둥 조립 및 분리

두 기둥을 연결할 때에는 기둥에 기둥 연결 브래킷과 기둥을 순서대로 끼운 후 조립 망치로 두드려 고정하세요. 기둥의 방향을 반드시 확인하고 조립 망치로 기둥의 중앙부를 타격하세요.

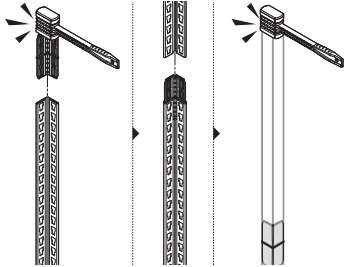

- 기둥 연결 구멍의 좁은 부분이 반드시 아래를 향하게 하세요.

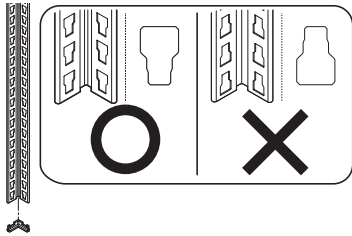

- 기둥을 연결할 때 동일 사이즈의 기둥을 사용하여 조립하세요.

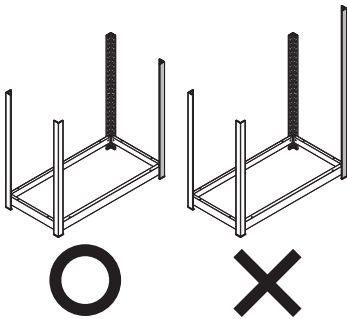

기둥을 분리할 때에는 두 기둥을 양쪽으로 잡아당긴 후 기둥 연결 브래킷을 잡아당기세요.

- 기둥 연결 브래킷이 잘 분리되지 않으면 받침대를 브래킷 연결부에 걸고 조립 망치로 두드리거나, 조립 망치의 끝부분으로 브래킷을 두드려 분리하세요.

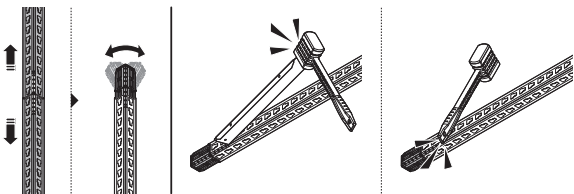

■ 받침대 조립 및 분리

기둥에 받침대를 연결할 때에는 받침대의 돌출된 부분 2개를 모두 기둥의 연결 구멍에 걸고 끝까지 밀어 넣은 후 받침대의 중간 부분을 손으로 잡고 받침대의 양쪽을 조립 망치로 두드리세요.

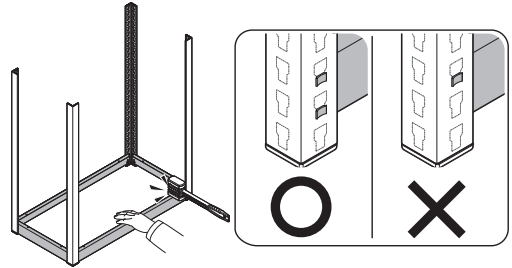

- 받침대의 반대쪽 끝 부분이 튕겨 나오지 않도록 받침대의 중간 부분을 손으로 단단히 고정하세요.

기둥에서 받침대를 분리할 때에는 받침대의 중간 부분을 손으로 단단히 잡고 받침대의 양쪽 끝 부분을 조립 망치로 두드리세요.

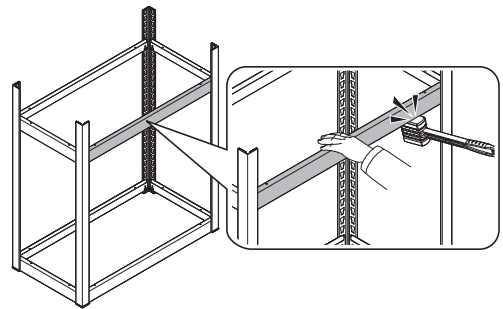

- 받침대나 기둥이 떨어져 다칠 수 있으므로 두 명이 함께 수행하세요.

Tip 받침대 설치 방향에 따라 두 가지 형태로 선반을 활용할 수 있습니다.

- 정방향: 물건을 꺼내기 쉬운 구조
- 역방향: 물건의 낙하방지 구조

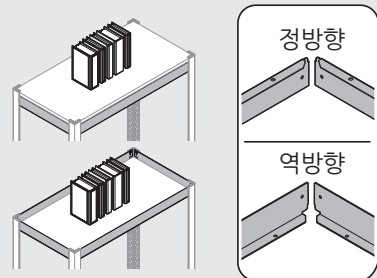

■ 커버 조립

1. 아래쪽의 받침대에서부터 연결 구멍 12칸을 확보하고 위쪽 받침대를 기둥에 연결하세요.

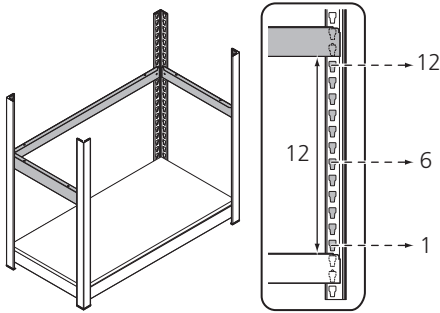

2. 커버 고정 브래킷을 기둥에 끼우세요.

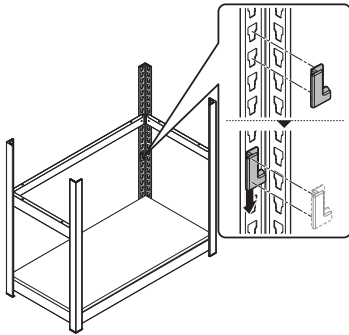

3. 커버 고정 브래킷과 기둥 사이의 틈에 커버를 비스듬히 밀어 넣으세요.

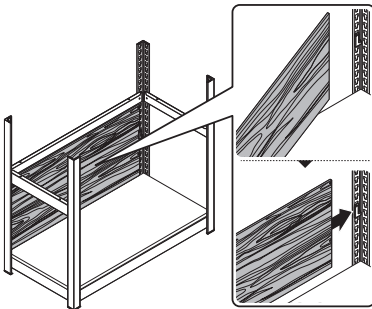

4. 커버 고정 브래킷을 반대쪽 기둥에 끼워 커버를 견고하게 고정하세요.

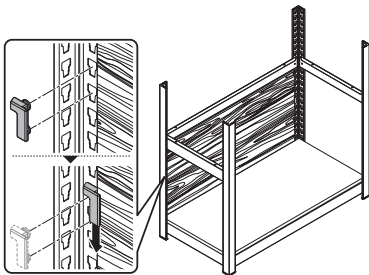

■ 도어 조립

- 도어 핸들을 끼울 때에는 도어에 핸들이 알맞게 끼워지도록 한쪽 핸들을 돌려서 맞추고 고정하세요.

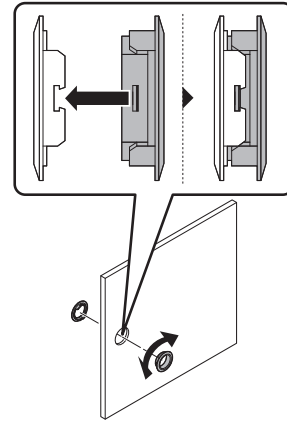

- 상단 레일 받침대에 도어의 상단부를 끼우고 하단부를 하부 레일에 걸리도록 밀어 넣으세요. 도어는 하부 레일 안쪽부터 바깥쪽 순서로 조립하세요.

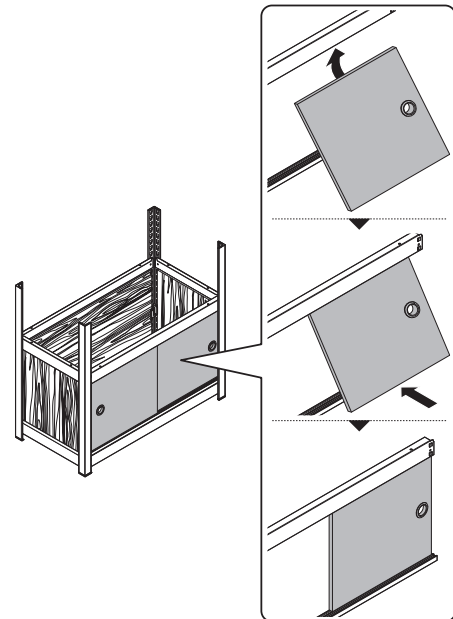

- 하부 레일에 도어가 제대로 걸리지 않으면 도어가 고정되지 않습니다.

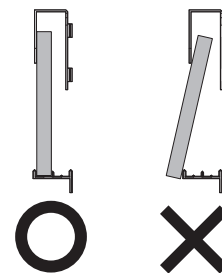

■ 행거 받침대 조립

행거 받침대를 조립할 때는 벽면과 행거 소켓의 위치를 확인하고 조립하세요.

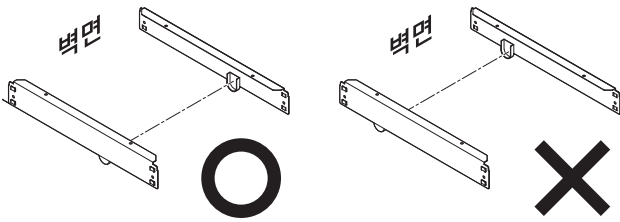

■ 벽에 제품 고정

제품을 조립한 후에는 제품을 콘크리트 벽면에 고정하여 제품이 앞으로 넘어지지 않도록 예방하세요.

기둥의 첫 번째 구멍에 벽 고정 브라킷을 끼운 후 칼블럭과 피스로 제품을 벽에 고정하세요.

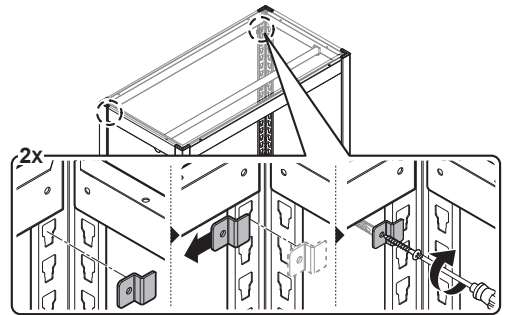

■ 모듈 확장 및 분리

모듈을 2열 이상 병렬 확장하거나 코너장을 조립할 때에는 제품의 정면에서 기둥의 상단과 하단에 기둥 고정 클립을 끼우세요.

- 커버가 있는 부분에 기둥 고정 클립을 끼워야 할 경우 모든 제품의 프레임 조립을 완성하고, 완성된 제품을 설치할 공간으로 이동시킨 후 각 제품 상, 하단에 고정 클립을 끼우고 선반과 커버를 조립하세요.

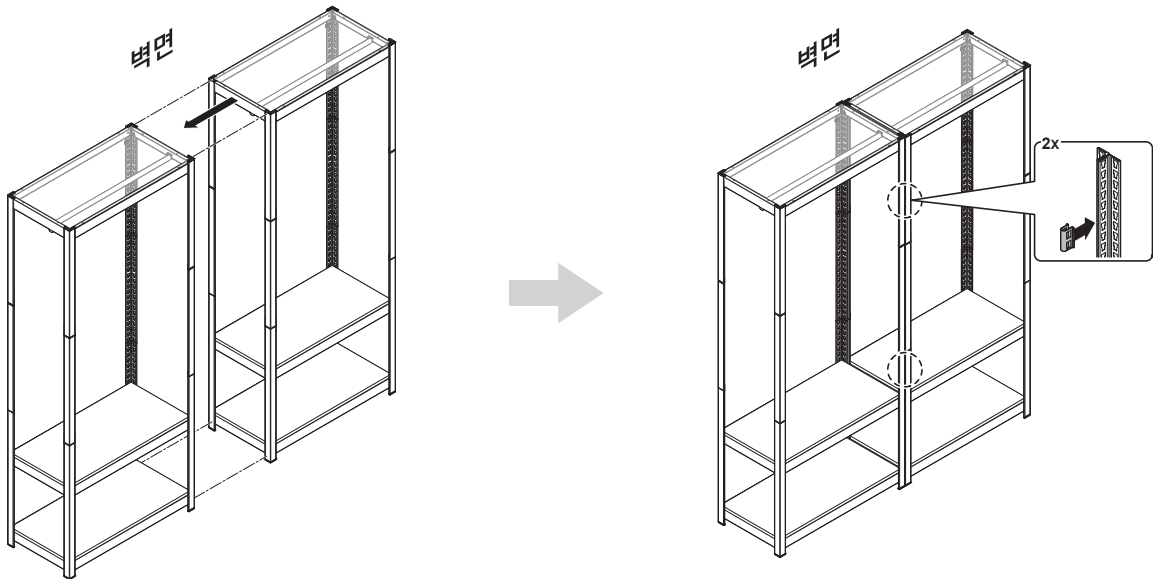

모듈이나 코너장을 분리할 때에는 직접 손으로 기둥 고정 클립의 한쪽 모서리를 당기세요. 또는 조립 망치 끝부분을 지렛대로 활용하여 기둥 고정 클립을 분리하세요.

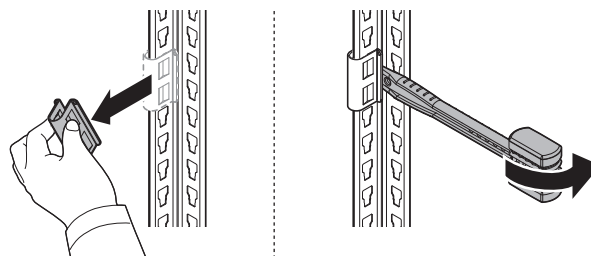

제품 구성

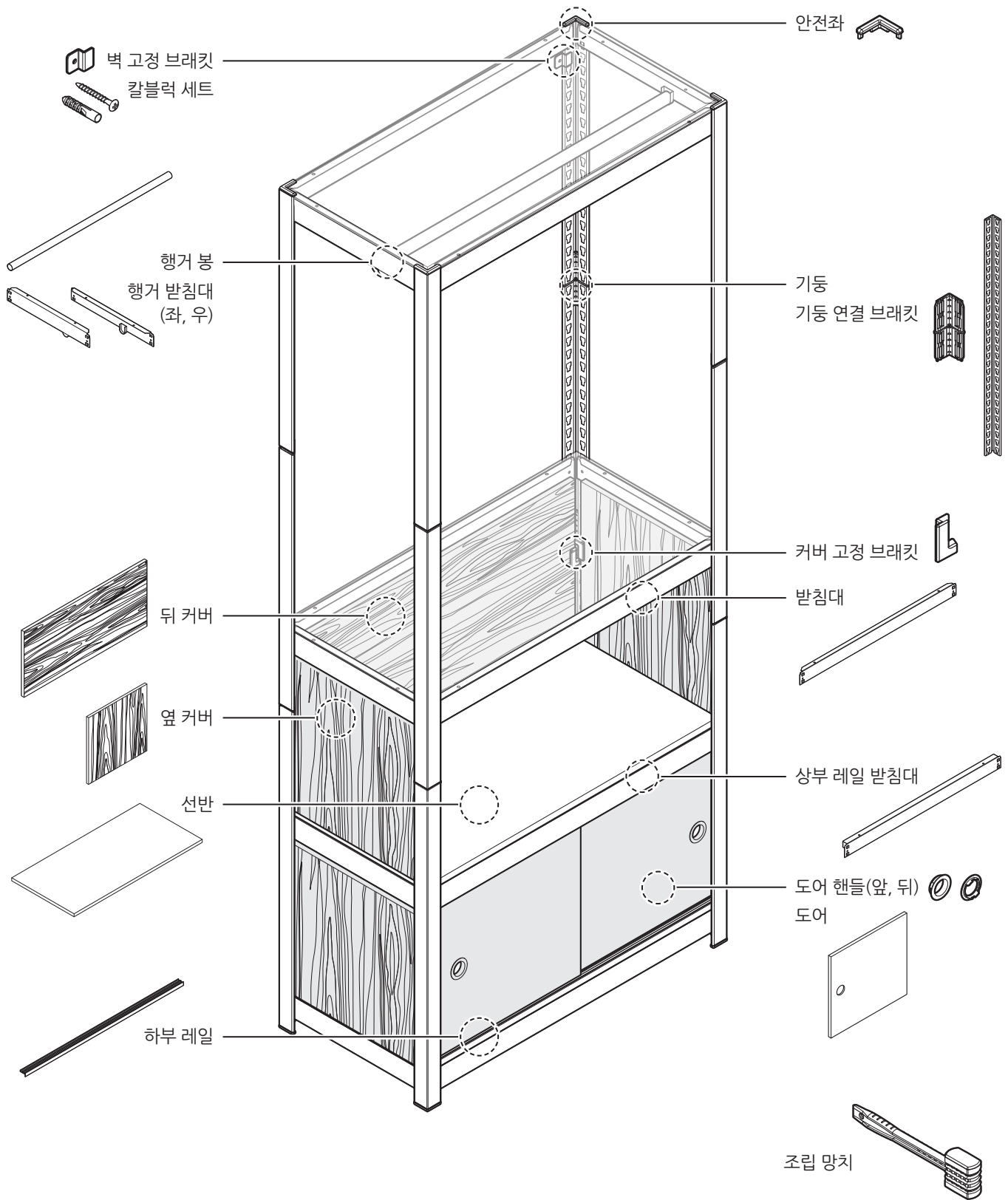

안전주의

설치주의

제품구성

기본조립

기본형

오픈형

도어형

코너형

모듈종류

변형예

안전주의

설치주의

제품구성

기본조립

기본형

오픈형

도어형







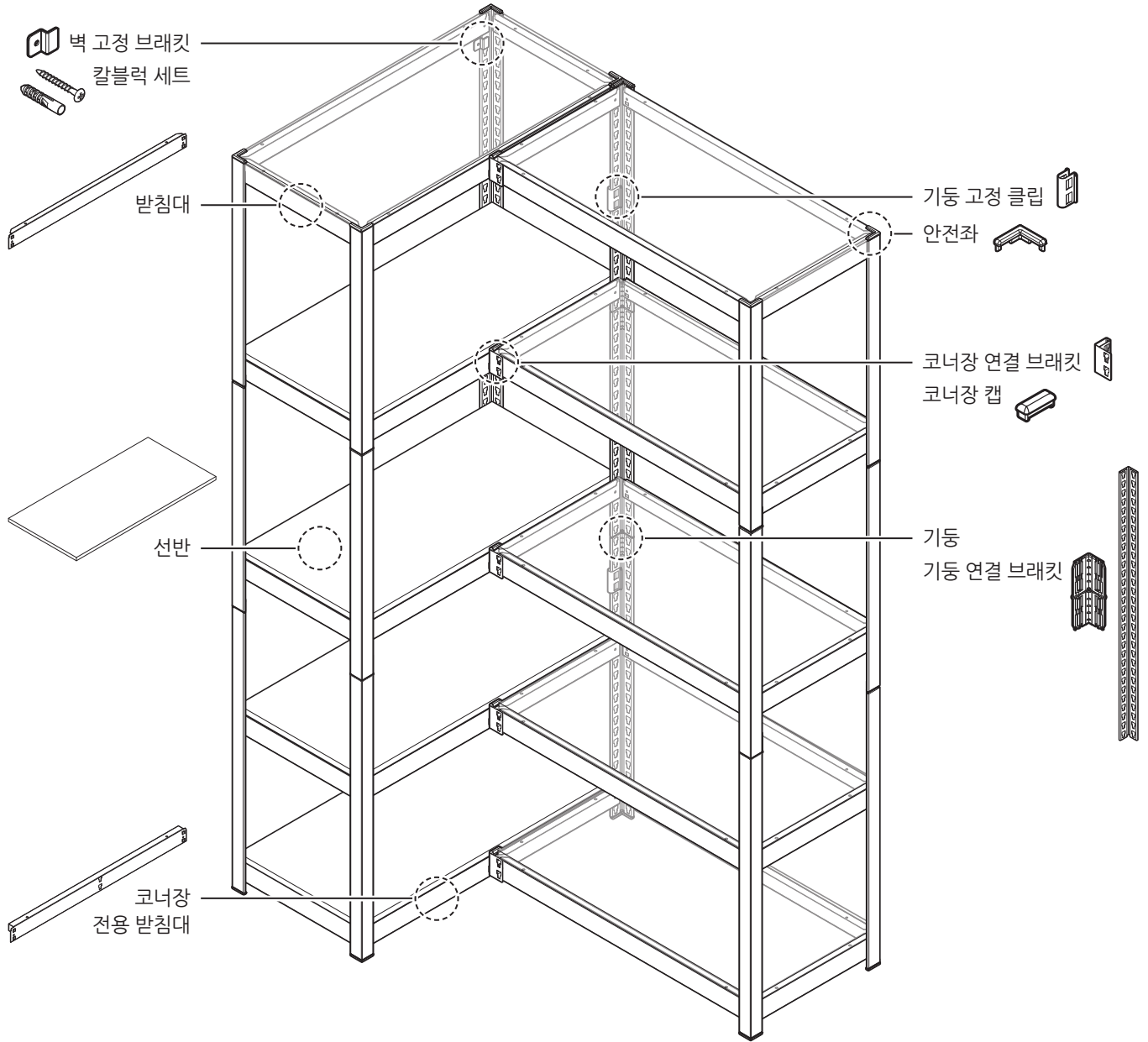

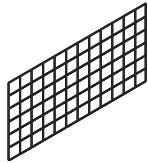

코너형

모듈종류

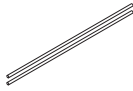
변형예



■ 별매품

<p>메쉬보드 세트 (화이트/블랙)</p>  <p>메쉬보드(800X400) X 2개</p>	 <p>메쉬보드 브래킷 X 8개</p>	 <p>일자 후크 X 4개</p>	 <p>S자 후크 X 4개</p>	 <p>이름표 X 8개</p>
<p>레일 디바이더 세트 (300/400/800)</p>  <p>레일 디바이더 X 2개</p>	 <p>레일 디바이더 브래킷 X 2개</p>	<p>기동 연결 브래킷 세트</p>  <p>기동 연결 브래킷 X 4개</p>		
<p>조절좌 세트</p>  <p>조절좌 X 4개</p>	 <p>조절좌 브래킷 X 4개</p>	<p>기동 고정 클립 세트</p>  <p>기동 고정 클립 X 2개</p>		

기본 조립 방법

- 조립 방법의 이미지는 W800XD400XH1500, 4단 제품을 기준으로 제작되었습니다.
- 모듈 종류에 따라 제품의 구성품이 다를 수 있습니다.
- 낮은 장의 경우(600~900mm) 분리되지 않은 1개의 기둥으로 조립하고, 높은 장의 경우(1200~1950mm) 분리된 기둥 2개~3개를 연결하여 조립합니다.

[홀던트 기둥 구성표]

기둥 1개	600mm	750mm	900mm
기둥 2개 연결(분리 기둥)	1200mm (600mm+600mm)	1500mm (750mm+750mm)	1800mm (900mm+900mm)
기둥 3개 연결(분리 기둥)	1950mm (750mm+600mm+600mm)		

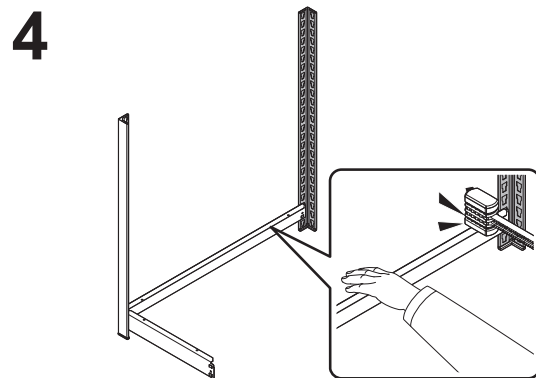
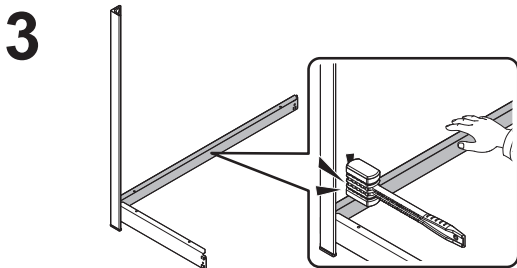
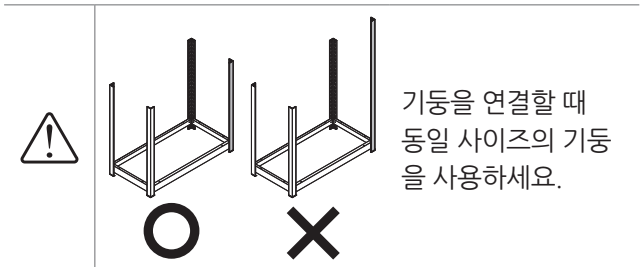
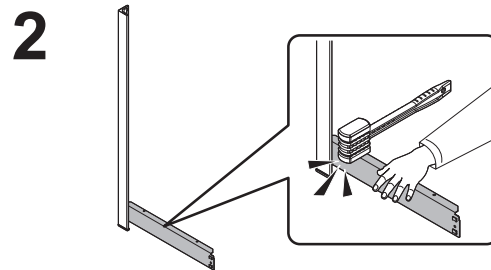
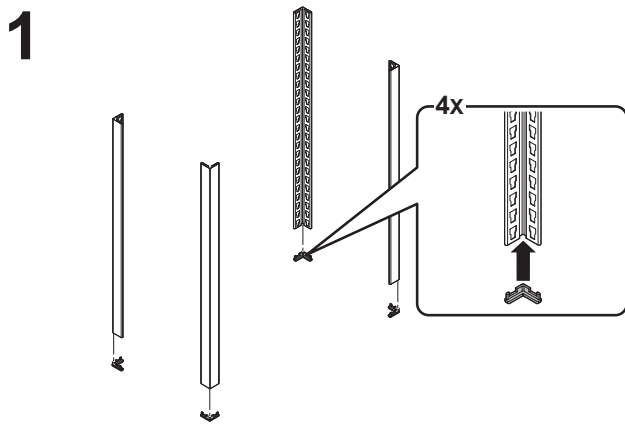

5

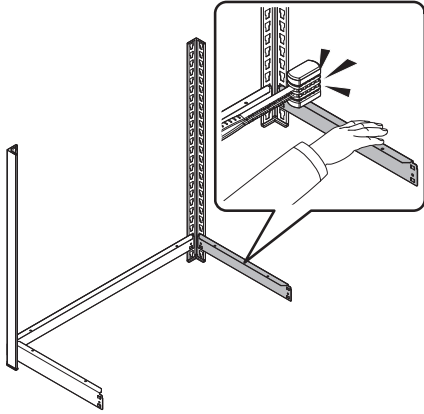

6

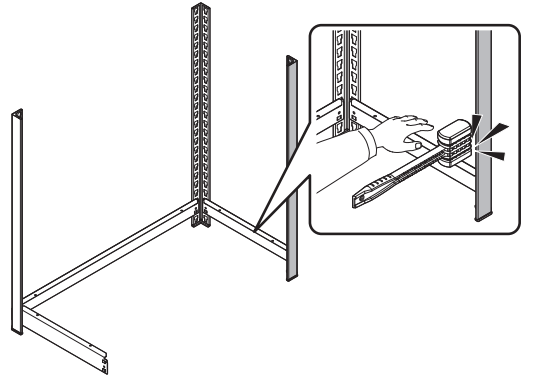

7

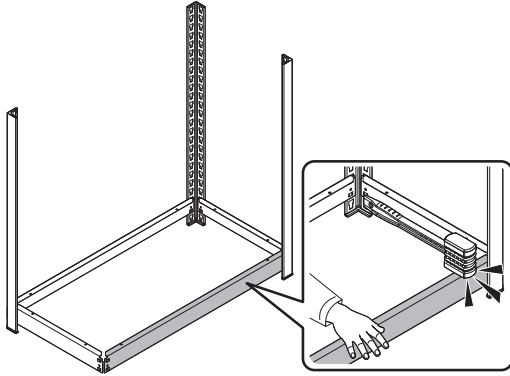

8

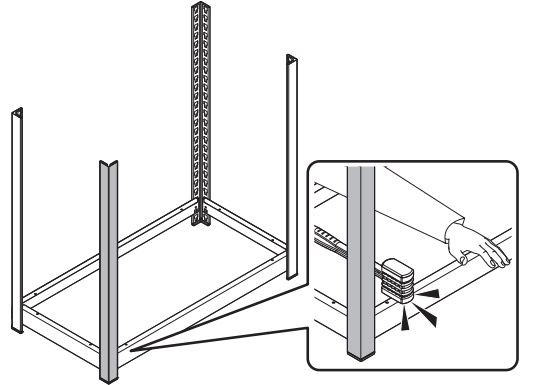

9

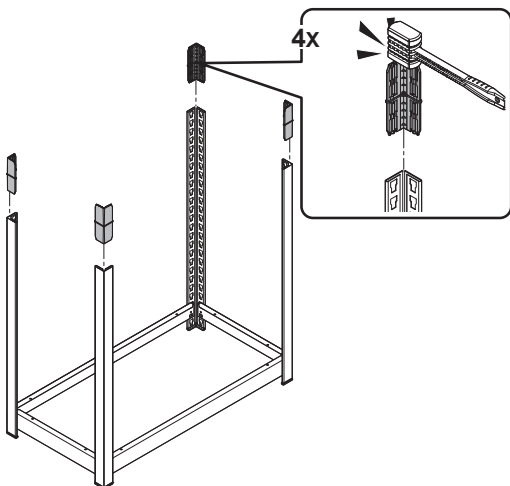

10

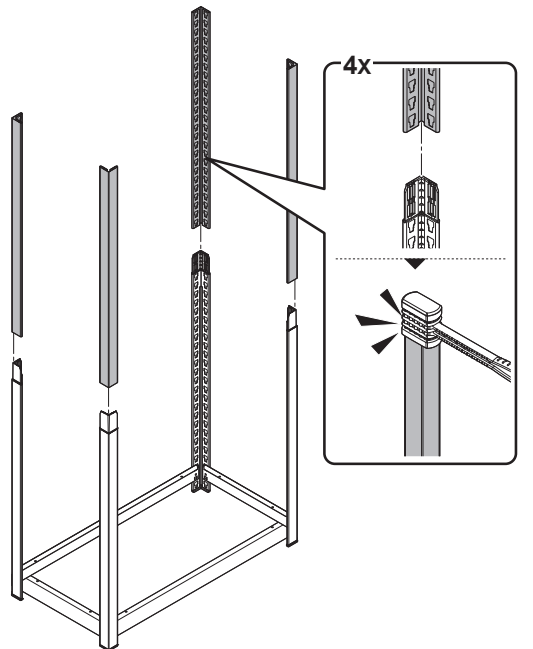

11

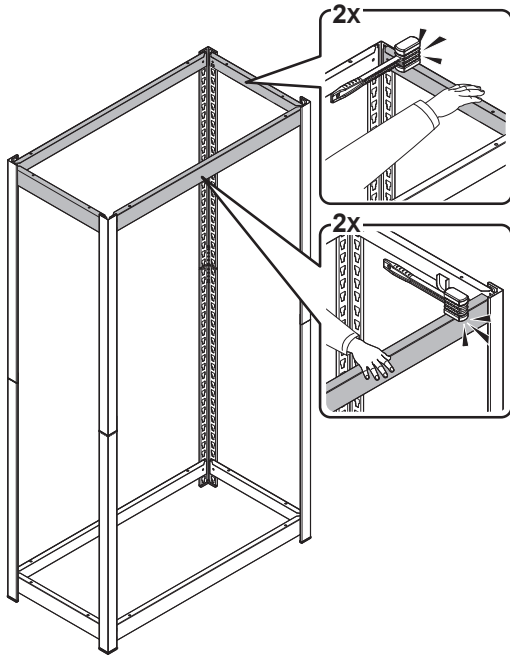

11-1

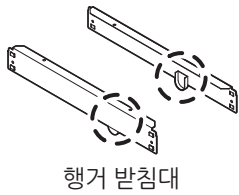
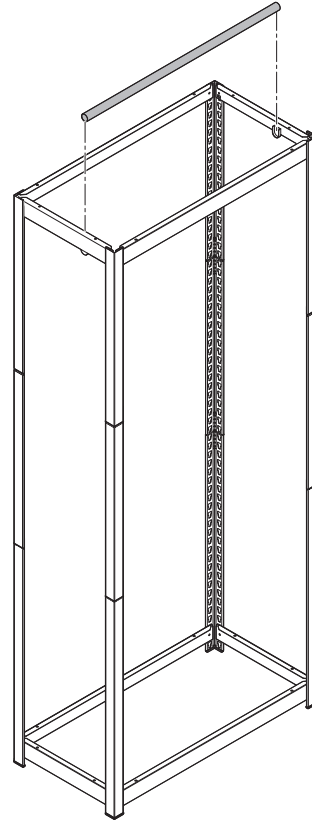

행거 받침대

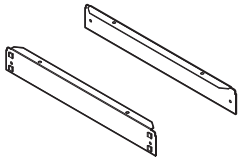

받침대

제품의 용도에 따라 모양을 확인하여 알맞은 받침대를 사용하세요.

- 행거 받침대: 드레스룸용
- 받침대: 책장 및 수납 선반장용



드레스룸의 경우 기둥에 행거 받침대를 연결하고 행거 봉을 끼우세요.

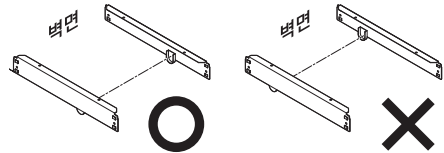

기본형

- 조립 방법의 이미지는 '수납 선반장 기본형 800 C (W800XD400XH1500, 4단)' 제품을 기준으로 제작되었습니다.
- 기본 조립 방법 '9~11페이지'를 숙지한 다음 조립하세요.
- 모듈 종류에 따라 제품의 구성품이 다를 수 있습니다.

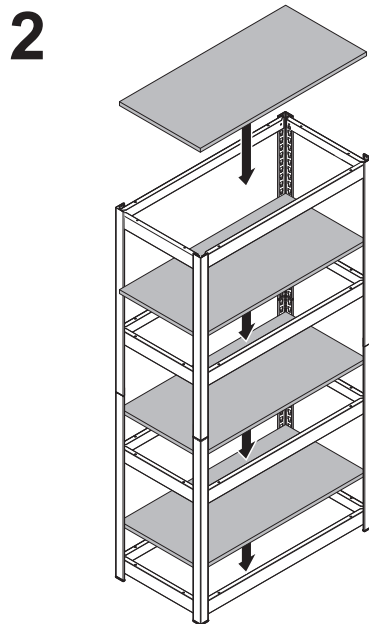
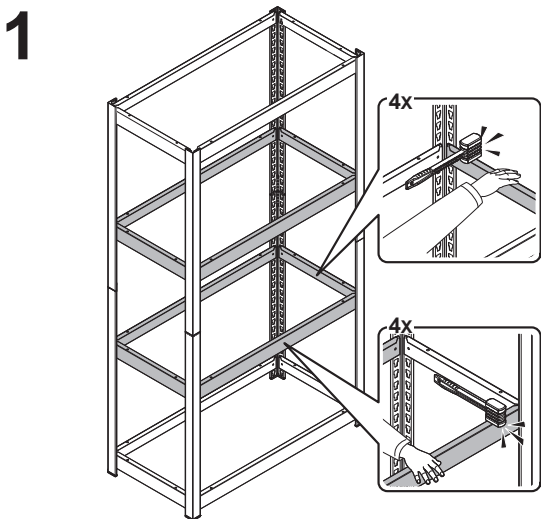
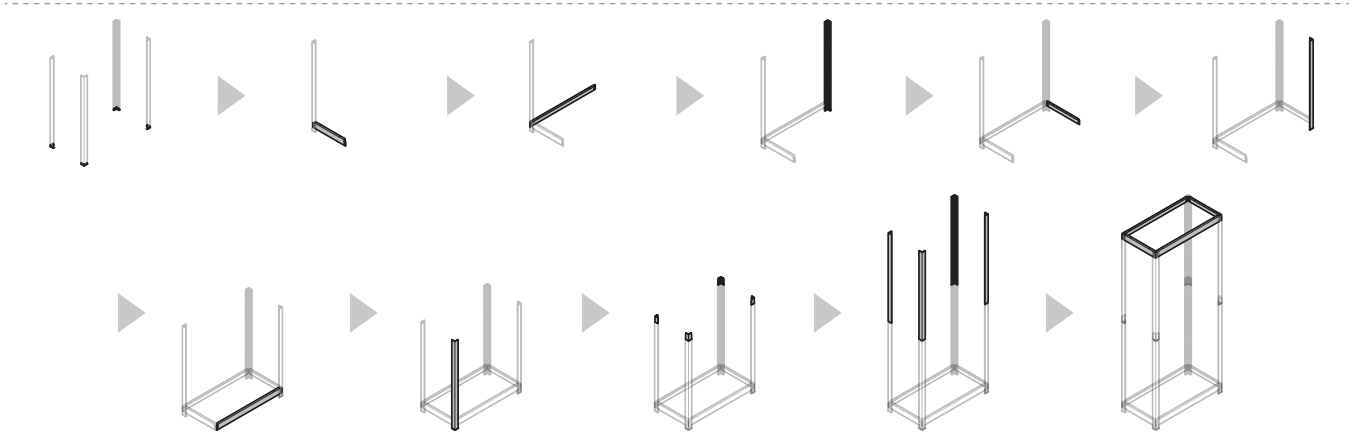

3

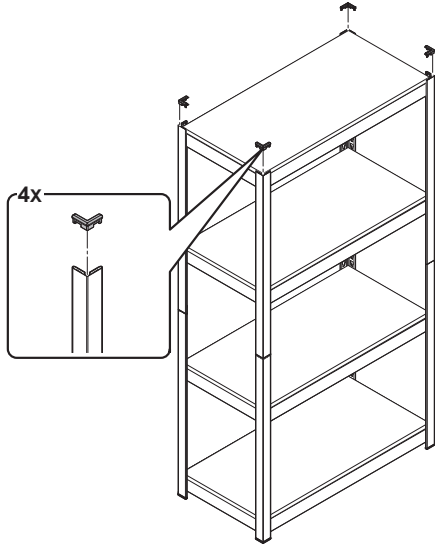

4

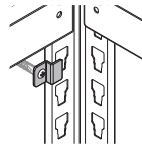
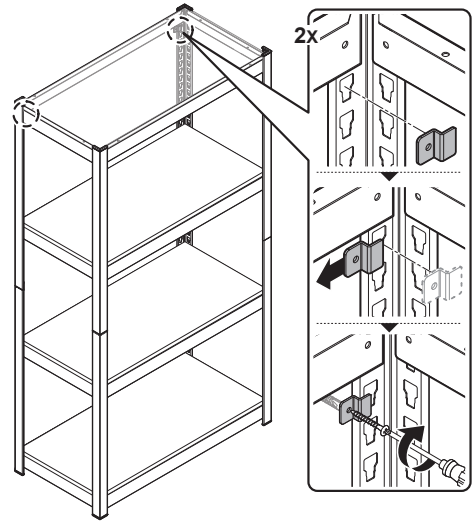

제품을 벽면에 고정하여 제품이 앞으로 넘어지지 않도록 예방하세요.

모듈 확장 tip

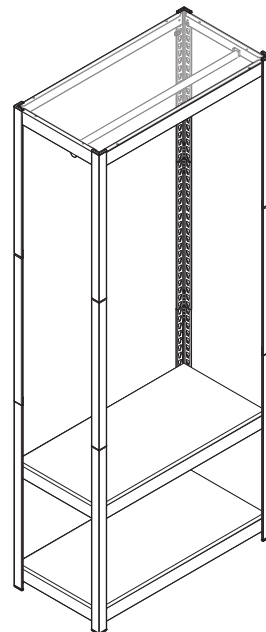
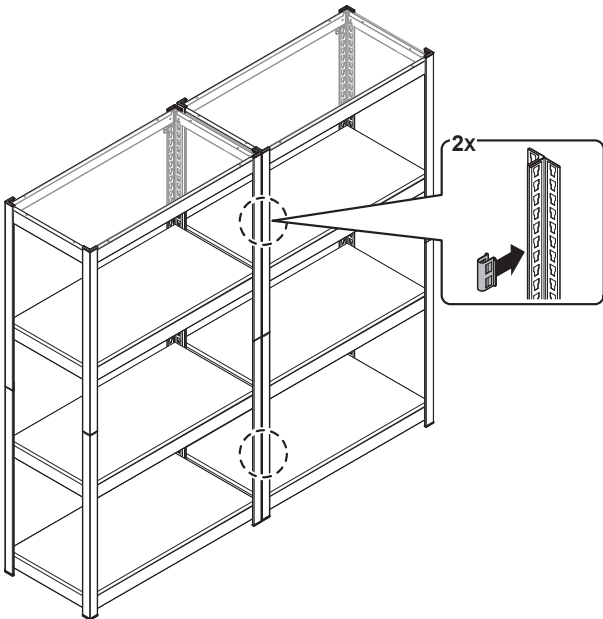

드레스룸의 경우 기둥에 행거 받침대를 연결하고 행거 봉을 끼우세요.

안전주의

설치주의

제품구성

기본조립

기본형

오픈형

도어형

코너형

모듈종류

변형예

오픈형

- 조립 방법의 이미지는 '수납 선반장 오픈형 800 C (W800XD400XH1500, 4단)' 제품을 기준으로 제작되었습니다.
- 기본 조립 방법 '9~11페이지' 숙지한 다음 조립하세요.
- 모듈 종류에 따라 제품의 구성품이 다를 수 있습니다.

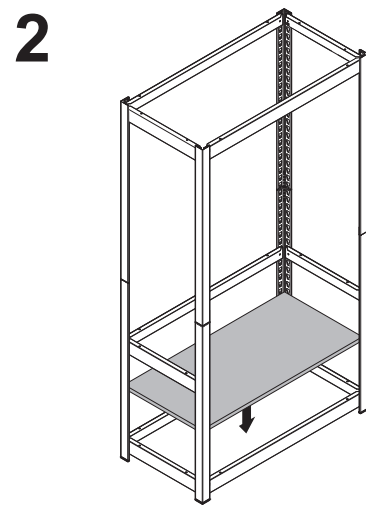
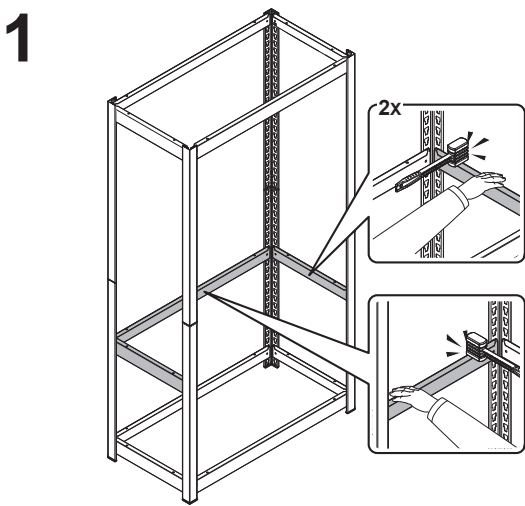
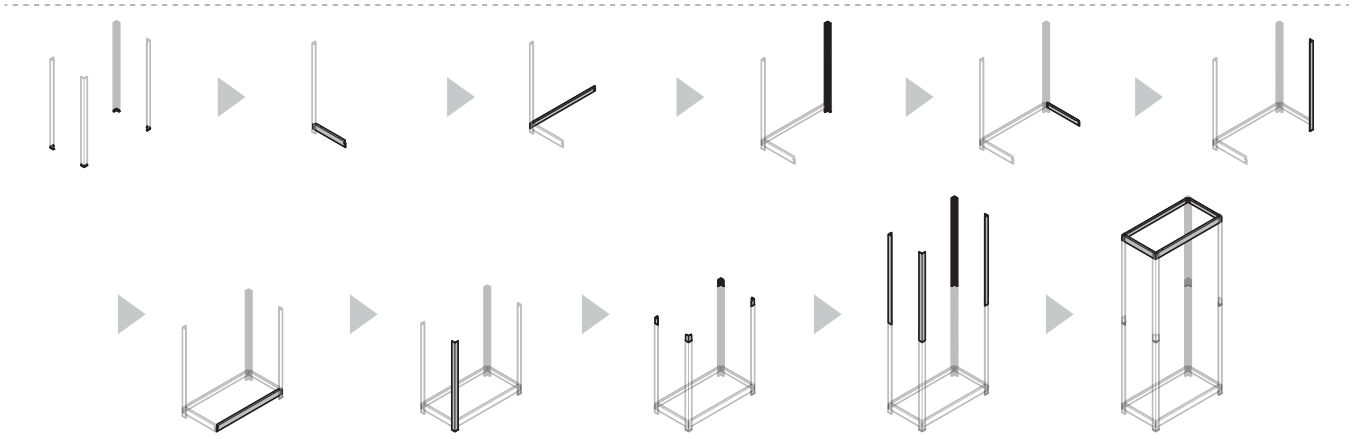
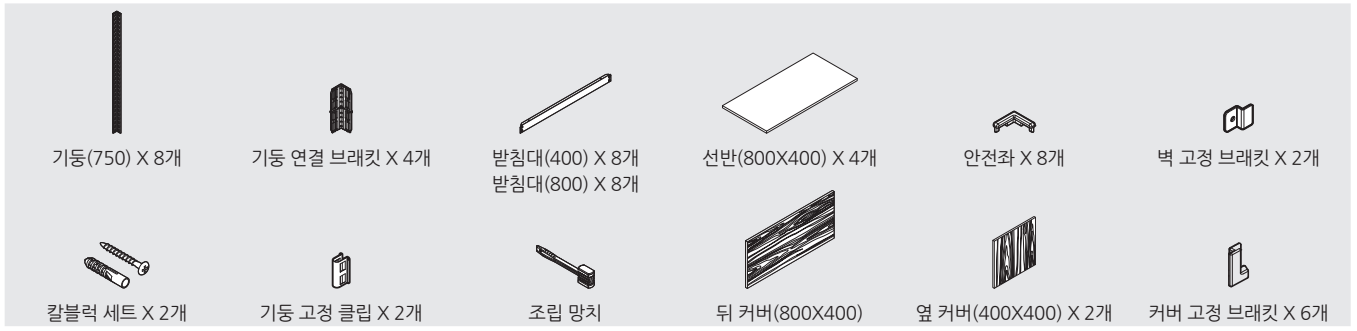

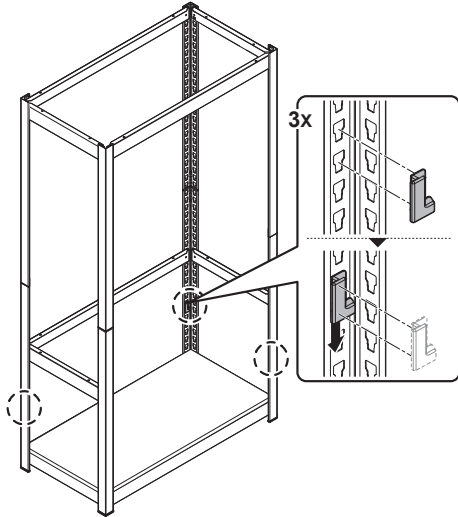

아래쪽의 받침대에서부터 연결 구멍 12칸을 확보하고 위쪽 받침대를 기둥에 연결하세요.

3

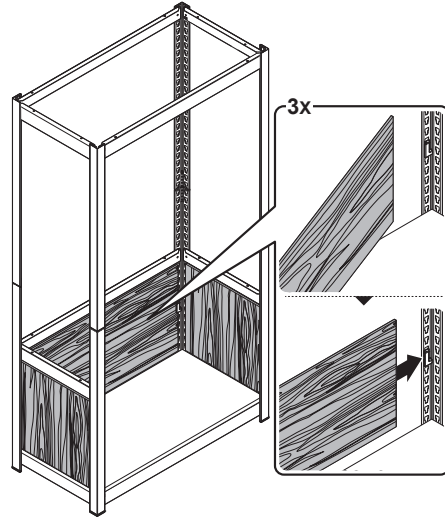

4







높이가 900mm인 책장 및 선반의 경우 3단 슬라이딩 도어형 수납장 또는 3단 오픈형 수납장으로 조립하려면 반드시 기둥의 첫 번째 홈에 받침대를 연결하세요.





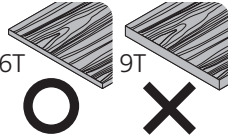

커버 보드의 두께를 확인하세요.

5

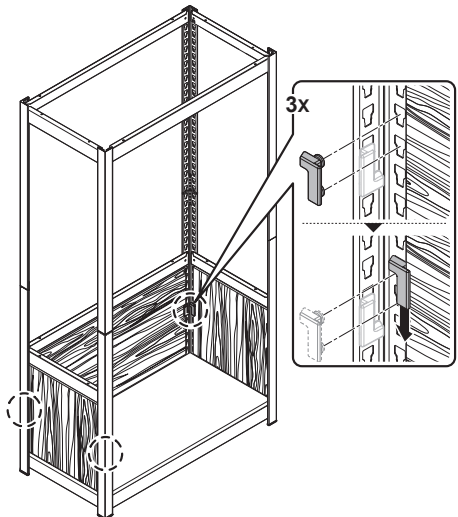

6

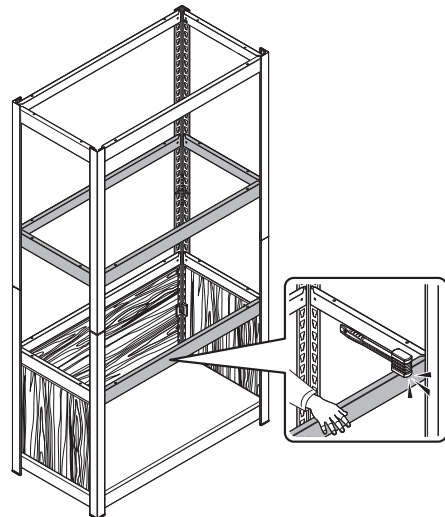

안전주의

설치주의

제품구성

기본조립

기본형

오픈형

도어형

코너형

모듈종류

변형예

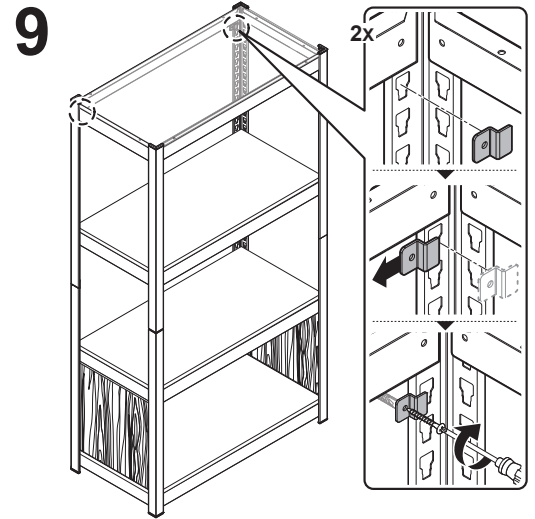
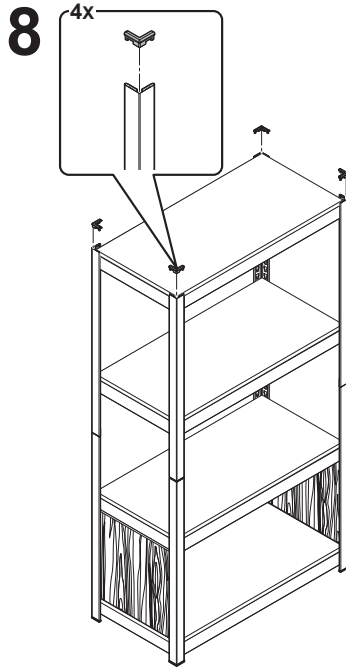
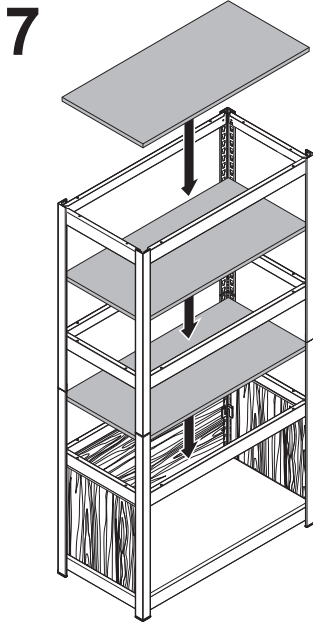

모듈 확장 tip

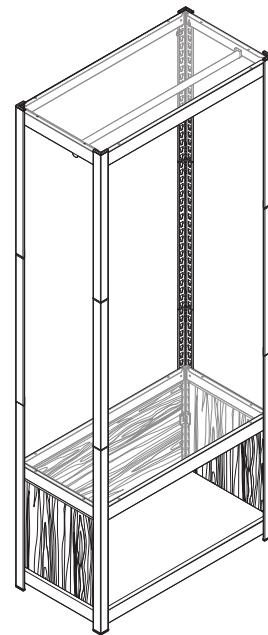
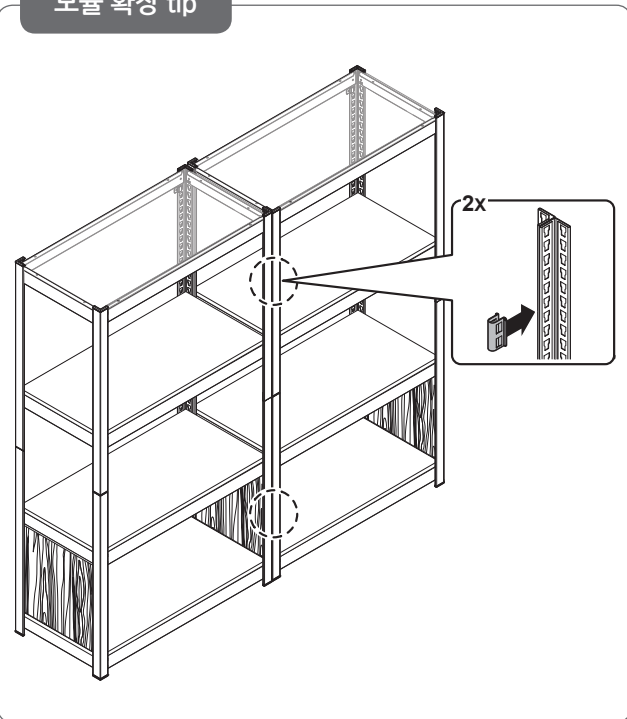

드레스룸의 경우 기둥에 행거 받침대를 연결하고 행거 봉을 끼우세요.



커버가 있는 부분에 기둥 고정 클립을 끼워야 할 경우 6페이지(모듈 확장 및 분리)의 내용을 확인하고 조립하세요.